

# Renovatie van ramen in bestaand kozijn

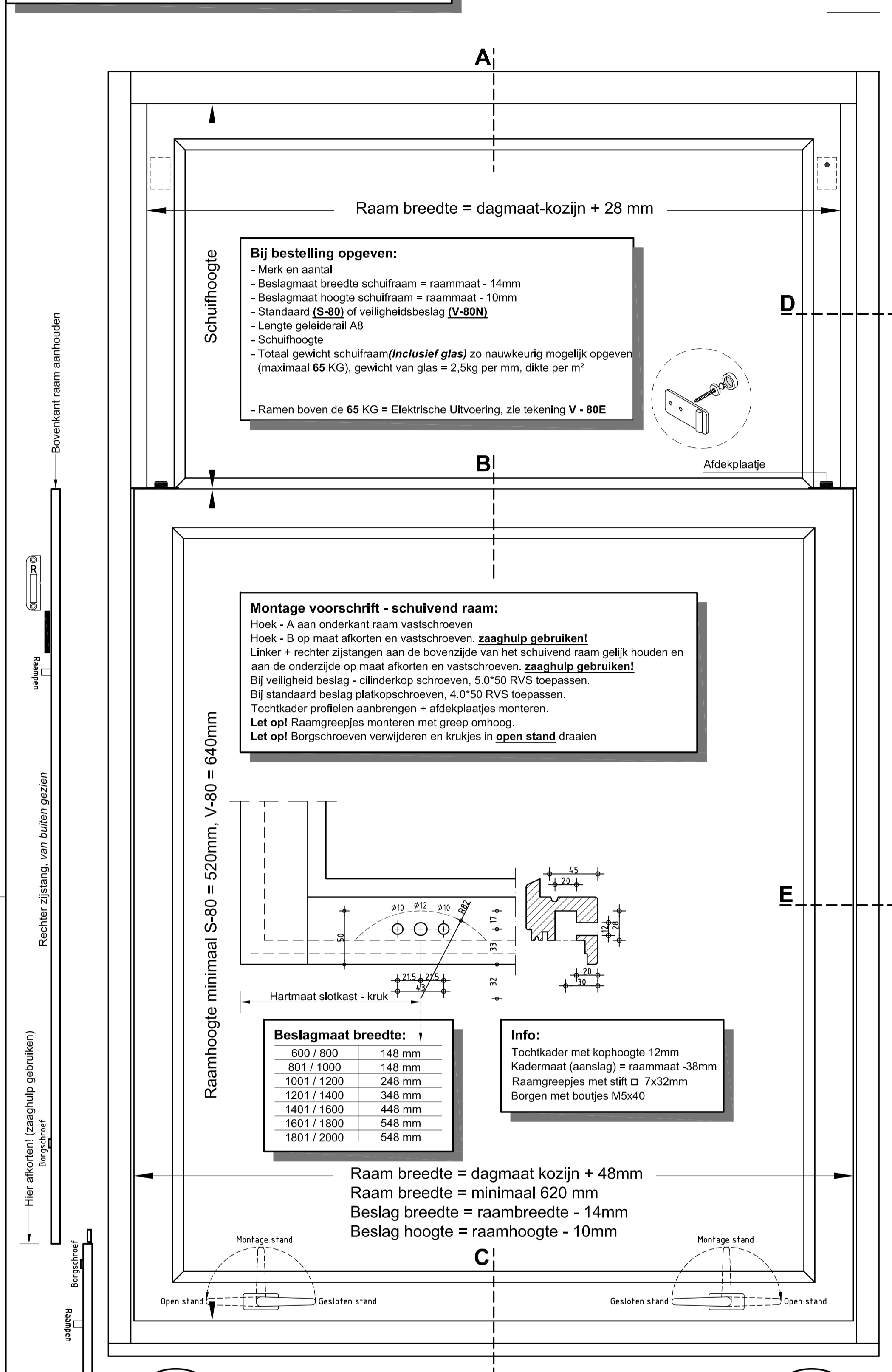

**LET OP!** Bij schuiframen met gelijke hoogte als het vaste bovenraam kan het schuifraam niet tot aan de bovendorpel schuiven, maar ± 300 minder I.V.M. veerlatten en veerophanging en moet er op het bovenraam een stootbuffer gemonteerd worden als eindstop. (veren nooit als eindstop gebruiken!)

## Situatie bestaand

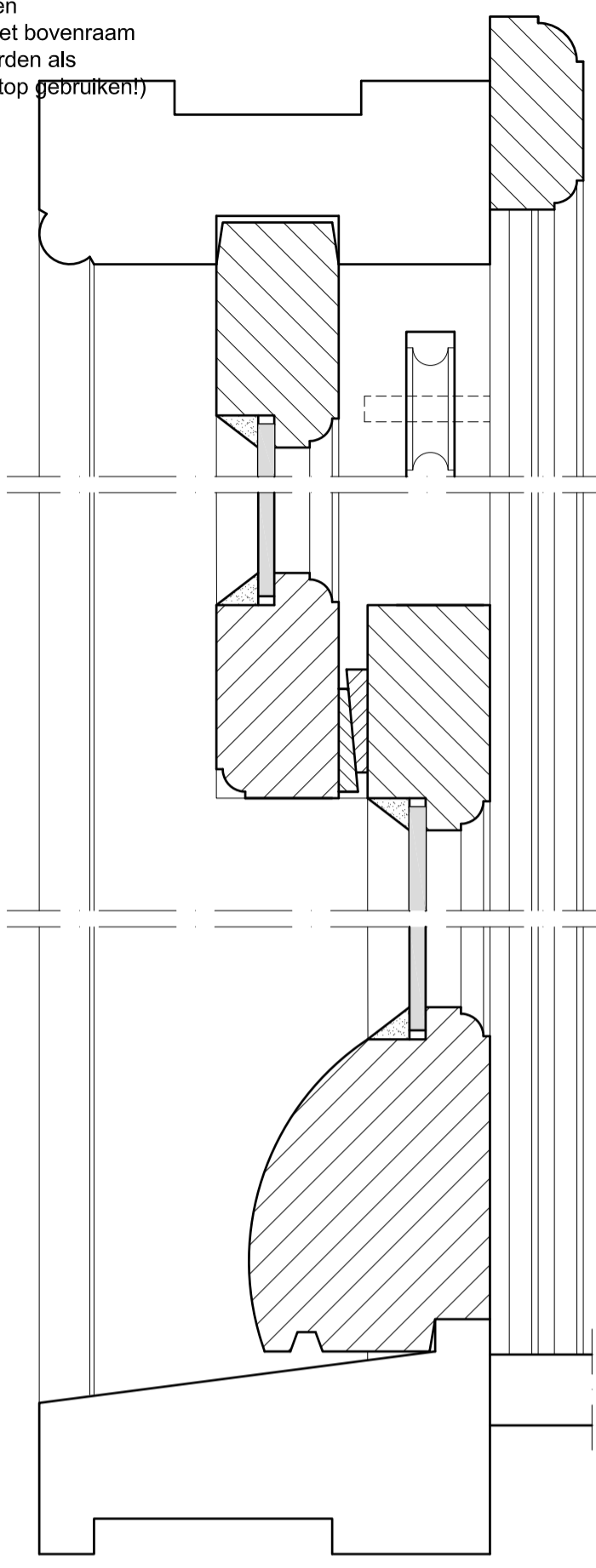

## Situatie gesloopt

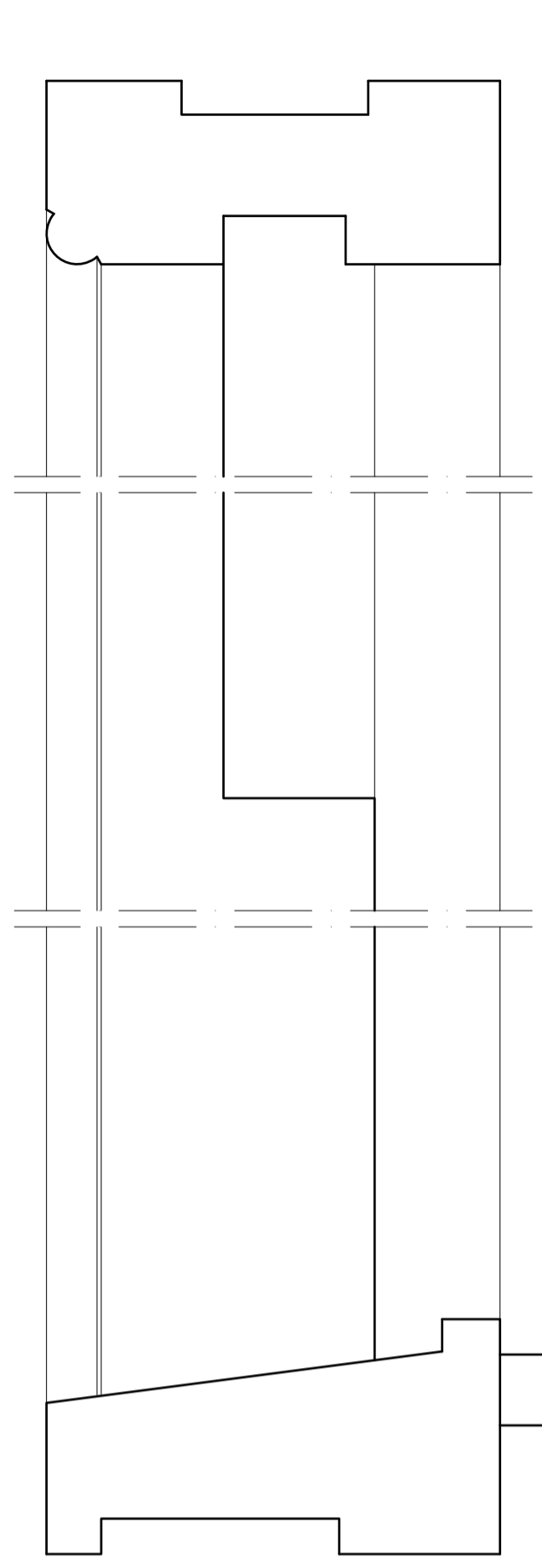

## Situatie nieuw doorsnede A-B-C

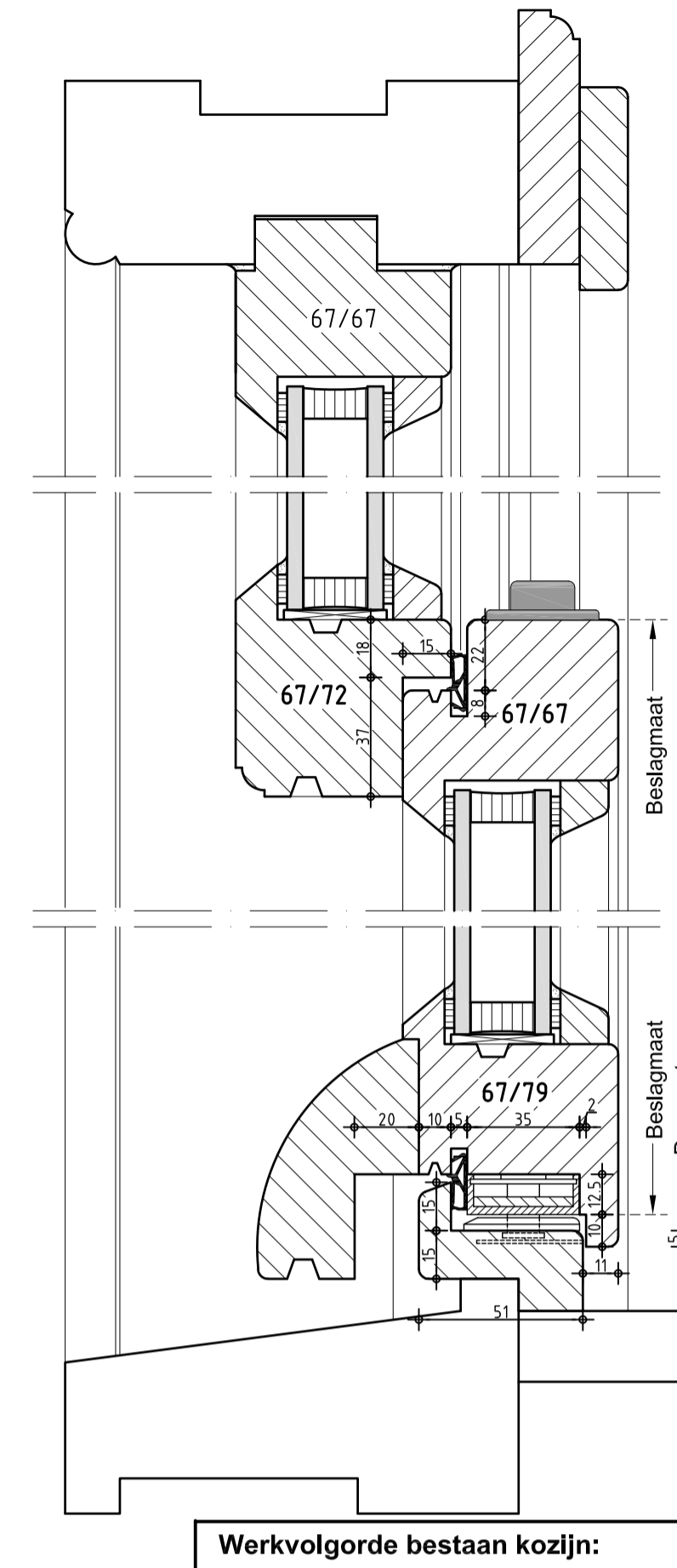

## Situatie nieuw

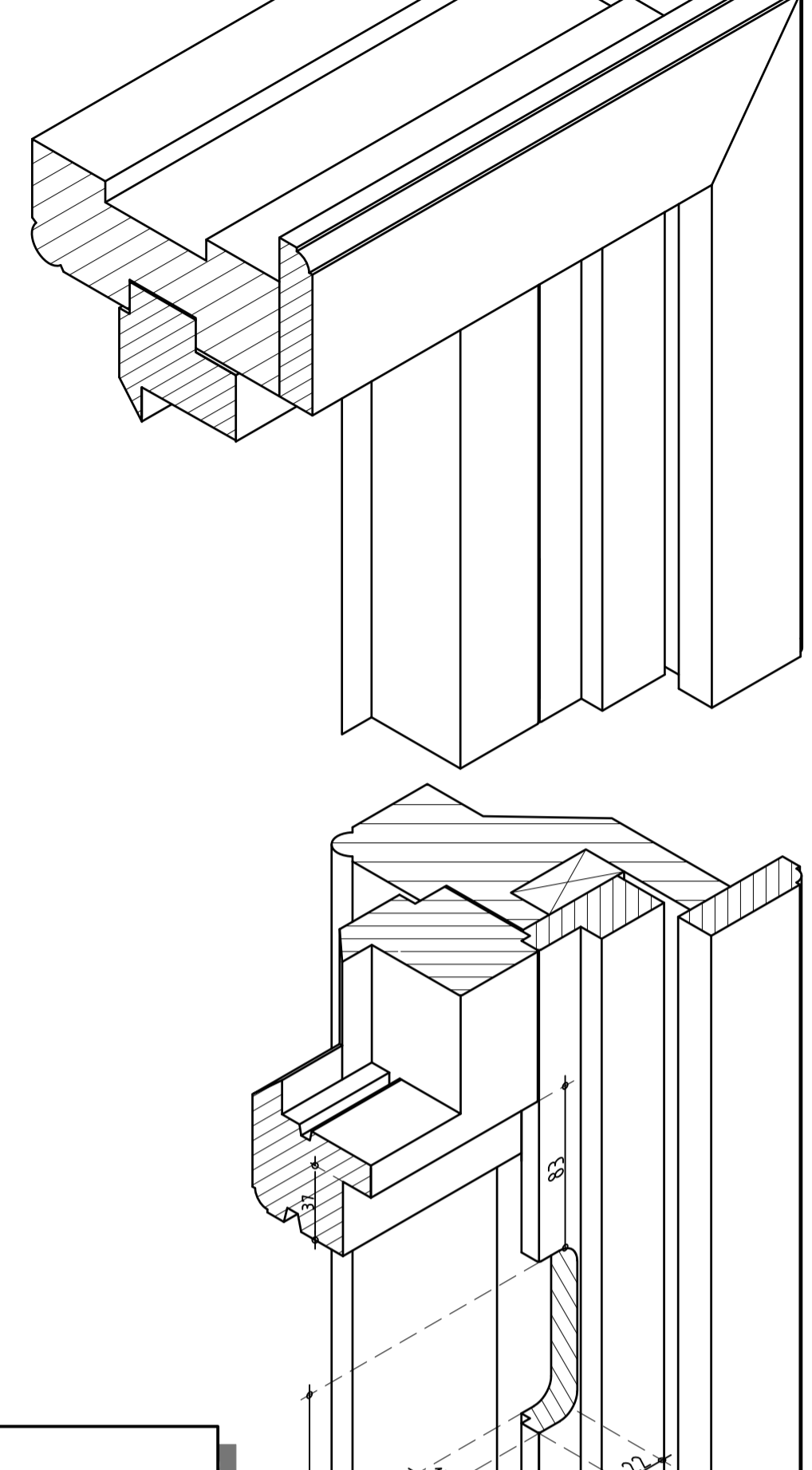

**Werkvolgorde bestaand kozijn:**

- Bestaande ramen + beeglatten verwijderen.
- Bestaand hout tussen de spionning en gewichtshuis weg zagen of frezen.
- Nieuw bovenraam aanbrengen.
- Spionninglat op de onderdorpel aanbrengen.
- Vullatten + spionninglatten aan zijstijlen aanbrengen.
- Bij veiligheidsbeslag de sluitplaat uitfrezen.

## Doorsnede D

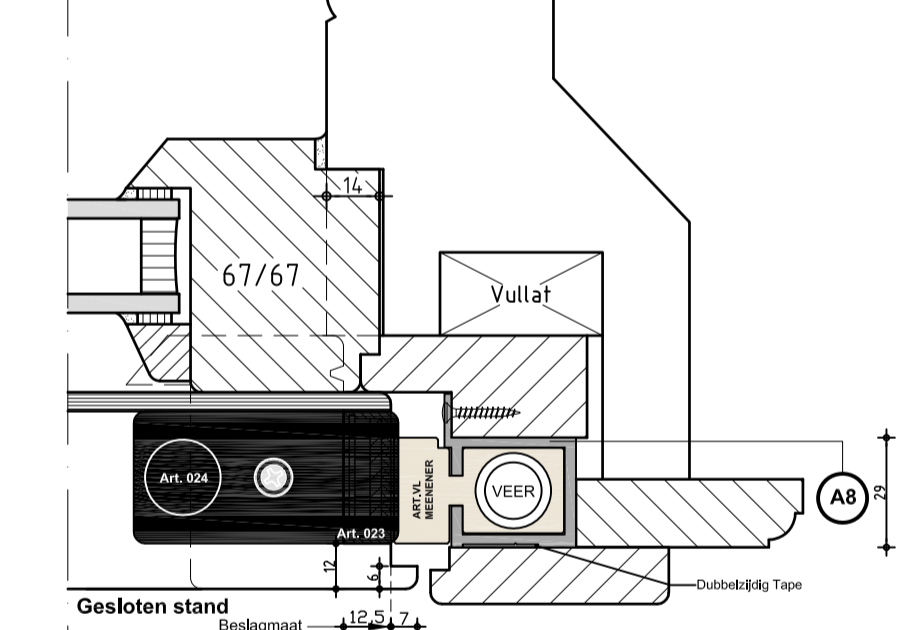

## Doorsnede E

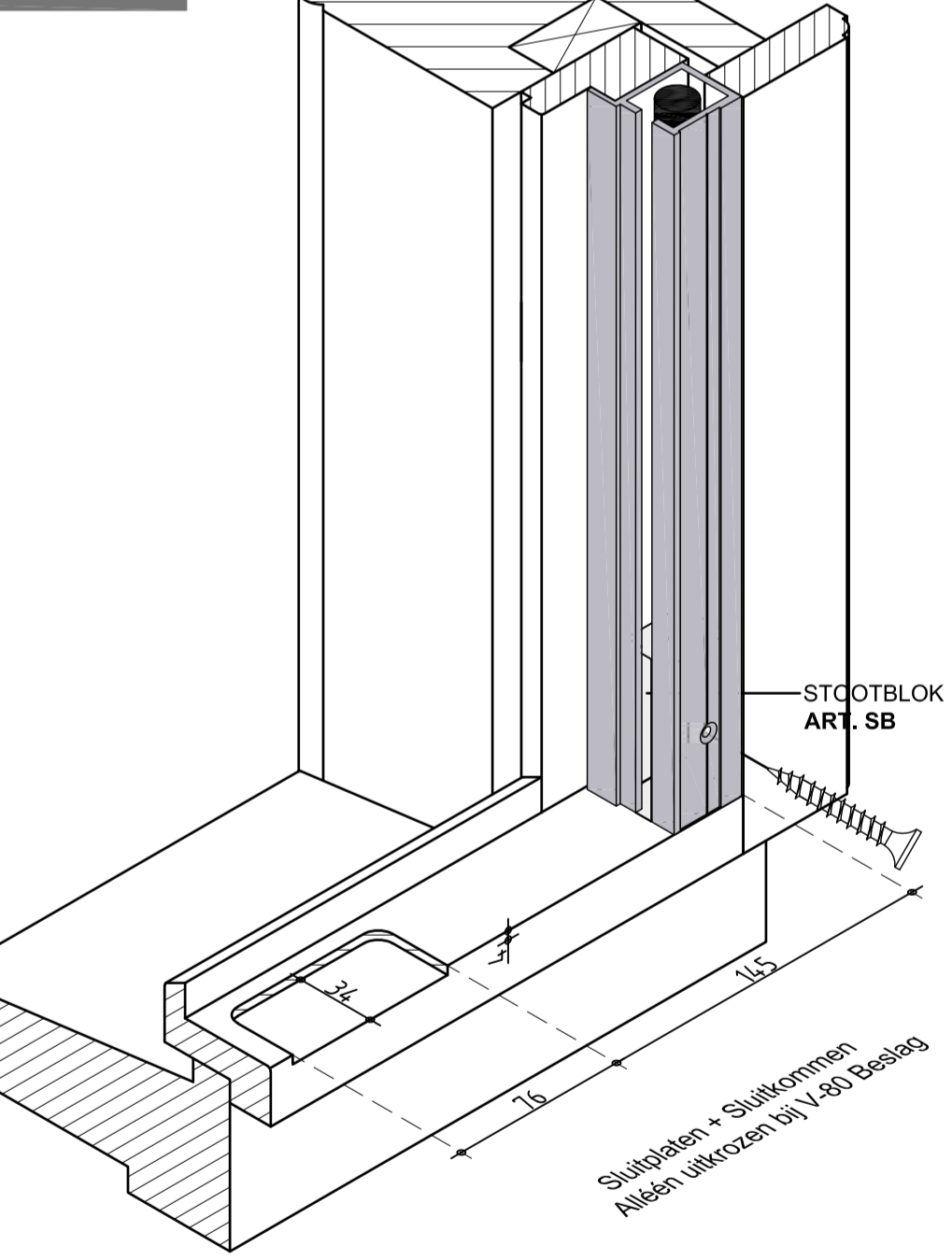
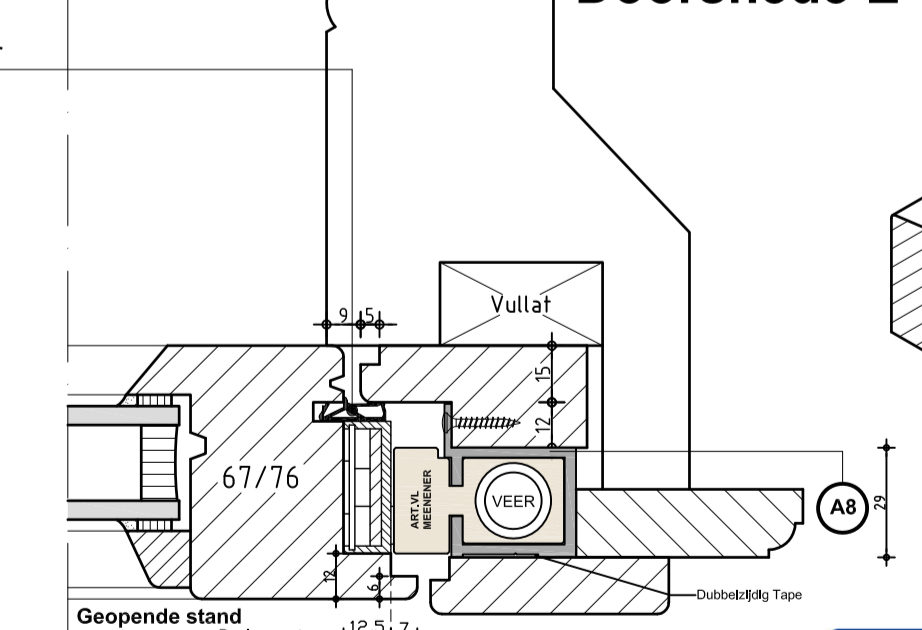

## Alternatief onderdorpel detail

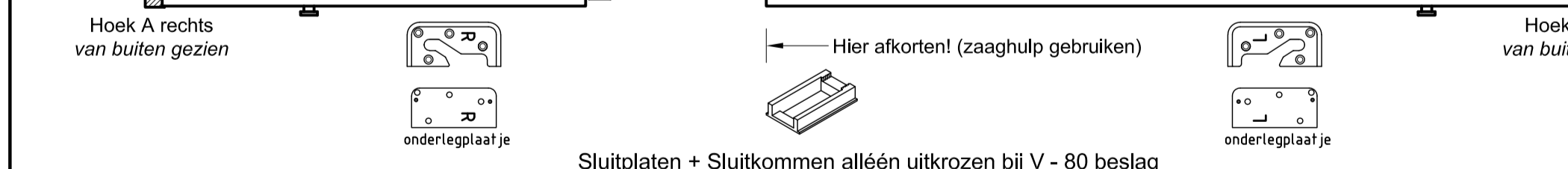
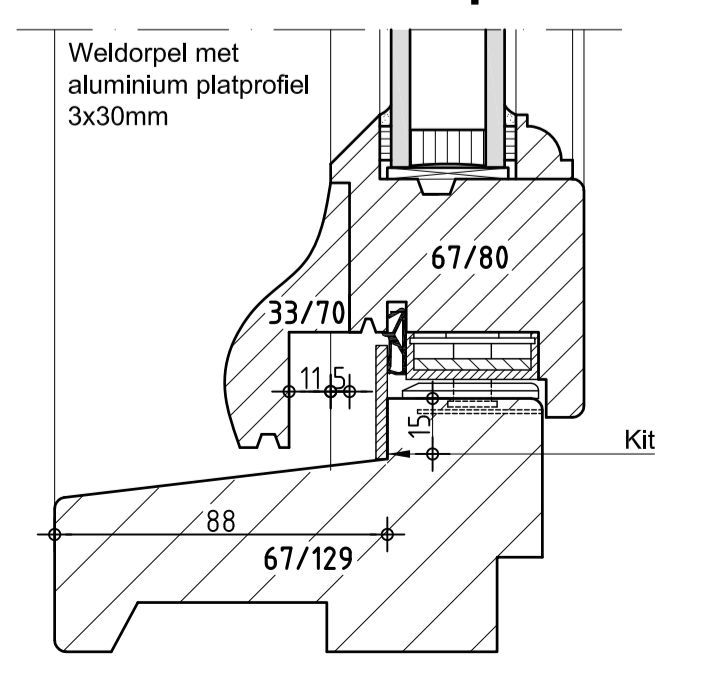

**Schuifraam in kozijn monteren:**

Haaksluitplaten vast schroeven. Platkopschroef, 5.0x60.  
 Paddestoelnok sluitplaat + kunststof onderleg plaatje vastschroeven, platkopschroef, 4.0x40.  
**Bovenstaand alleen bij veiligheidsbeslag V-80!**

Geleiderail Links + Rechts afkorten (Dagmaat Kozijn + 16 mm.  
 Schroef de onderkant van de balansveren in de linkse + rechtse meenemer en druk de veerblokken links + rechts boven op de balansveren, en borg deze met de veerborgpenen (Zie Fig. 1).  
 Schuif de meenemer met balansveren en veerblokken in de linkse + rechtse rail naar onder tot op de stootblokken en schrijf de bovenkant van de veerblokken af op de voorzijde van de rail.  
 Schuif nu de veerblokken 10 mm omhoog en boor een gat Ø6 op de afgeschreven lijn, en op de V-groeflijn, door de rail en de veerblokken.  
 De gaten aan de V-groefkant souvereijnen I.V.M. schroefkop 5.0x60.  
 Boor aan de zijanten van de rail en ± ter hoogte van de sluitkommen twee gaten Ø4 (Zie Fig. 1).  
 Plaats beide railen in de kozijnspionning en schroef deze onder vast met schroeven 5.0x60, en aan de zijanten met schroeven 4.0x30.  
 Plaats nu het schuifraam met de raampennen in de meenemers en de geleideblokken, en borg deze met de aluminium plaatjes, en M4 x 25 mm boutjes.  
 Schuif het raam omhoog, schroef de rail en veerblokken vast met schroeven 5.0x60.  
 Het raam iets laten zakken, en de rubberstootbuffers op de afdekplaatjes monteren.  
 De beeglatten D.M.V. dubbelzijdig tape vastplakken.

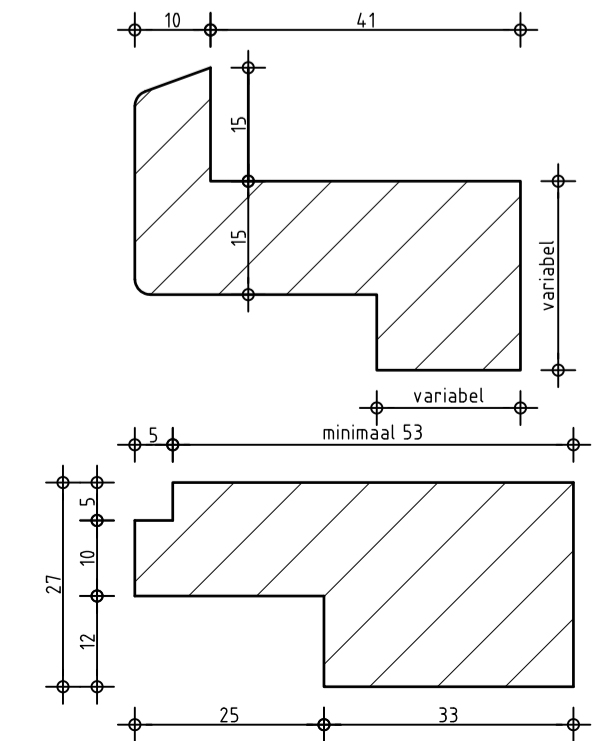

**H.M. Veiligheidsbeslag B.V.**

Portweg 20  
 4613 BW Bergen op Zoom  
 Telefoon 0164-266365  
 Fax 0164-266372

Tekenaar:  
 J.M. Musters

Omschrijving : Schuifraam Verticaal  
 : Nieuwbouw & Renovatie

Onderdeel : Veiligheidsbeslag = V-80N  
 : Standaardbeslag = S-80N

Opmerking : Deze tekeningen zijn een richtlijn voor de montage van het schuifraam  
 : en de aangegeven detailleringen kan worden afgeweken mits  
 : de inbouwmaten rondom het beslag worden gehandhaafd

Nr.	Datum	Omschrijving	Get.	Gecontr.	Nr.	Datum	Omschrijving	Get.	Gecontr.
1					3				
2					4				

Bladformaat : A-1  
 Schaal : 1:1 - 1:2 - 1:3 - 1:5  
 Getekend : J.M. Musters  
 Eind Datum : 30-09-2019

Veiligheidsklasse:  
 S-80N V-80N

Standaard **2**

Tekening nummer:  
**2**